

## DBX Boom Box.

La Boom Box della DBX , è una apparecchiatura che serviva per ricreare le fondamentali sotto i 50 Hz: ovviamente i bassi venivano più corposi, ma aveva alcune contraddizioni sulla trasparenza del messaggio musicale dati i vari passaggi nel circuito elettronico. La copia dell' articolo che allegiamo è la traduzione di un articolo inglese (si vede dal disegno dello schema) degli anni cinquanta. Il principio è sfruttare la capacità del cervello umano di ricostruire la fondamentale mancante in presenza delle armoniche. E' la tecnica utilizzata molti anni più tardi sui "Ghetto-Blaster", ossia il "Me-ga-Bass".

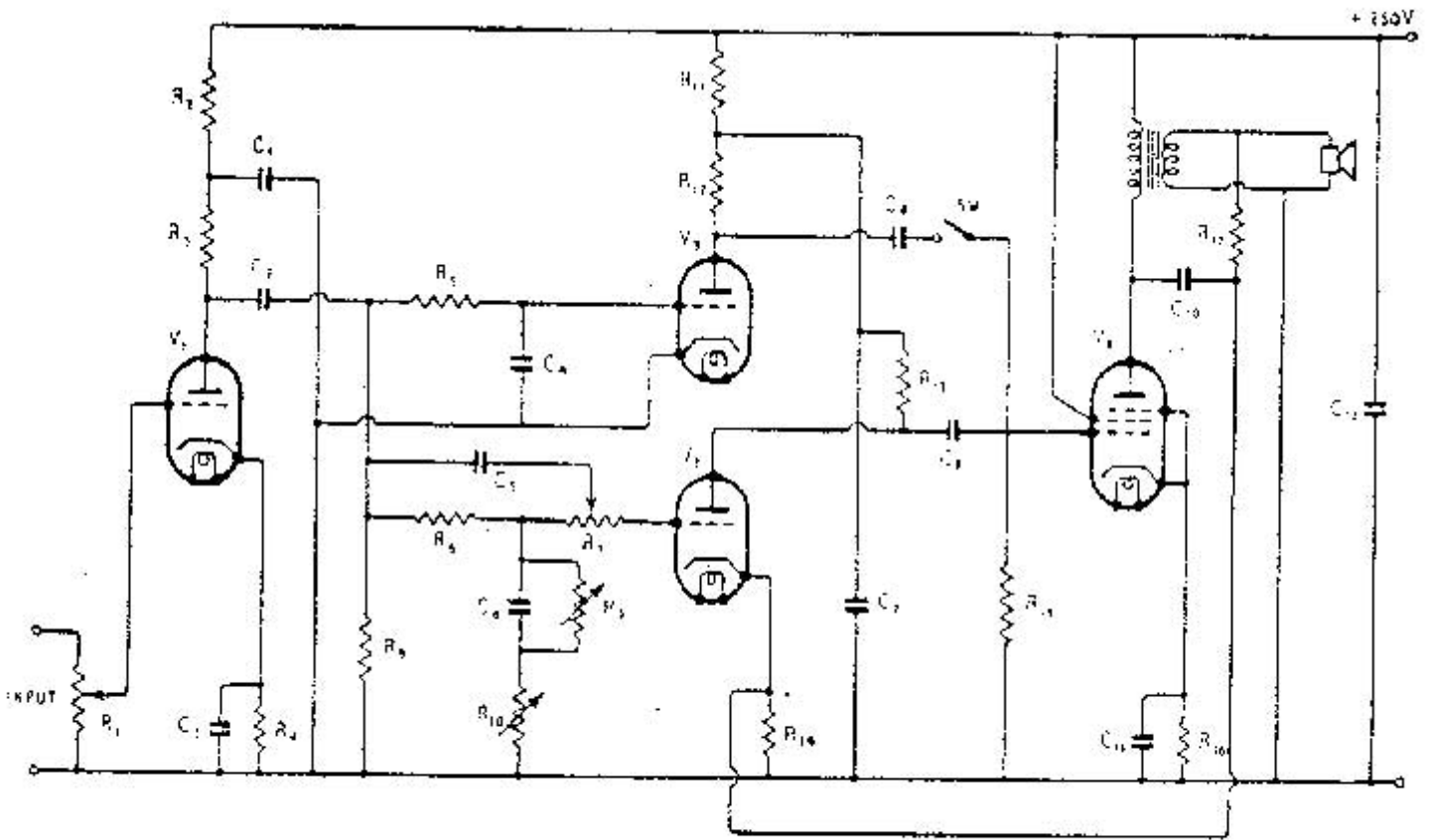

Fig. 1. - Schema dell'amplificatore con stadio distortente per la generazione artificiale delle armoniche delle frequenze basse.